

# KLASSI 1 KATUSESILD KIVIPROFIILIGA PLEKK-KATUSELE

- Kasutada alati vähemalt kolme kandurit.
- Kandurite paigaldusvahe max 1,2 m.
- Katusesilla ots võib ulatuda üle kandurite max 15 cm.
- Kanduri põhja tuleb liimida tihenduslint.
- Katusekalle 34°, mispuhul mustri kõrgus on max 39 mm;  
katusekalle 29°, mispuhul mustri kõrgus on max 58 mm.
- Kruvide kinnitamisel tuleb eelnevalt veenduda  
roovide sobivuses, min mõõtmed 25 x 100 mm,  
soovituslikud 32 x 100 mm.
- Kruvide pingutamisel tuleb jälgida, et neid  
üle ei keerataks.
- Arvestage paigaldamisel ohutustoodete  
hooldus- ja kasutusjuhendi nõudeid  
([www.orima.fi](http://www.orima.fi)/[www.weckman.ee](http://www.weckman.ee))  
ning juhendi RT 85-10708 eeskirju.

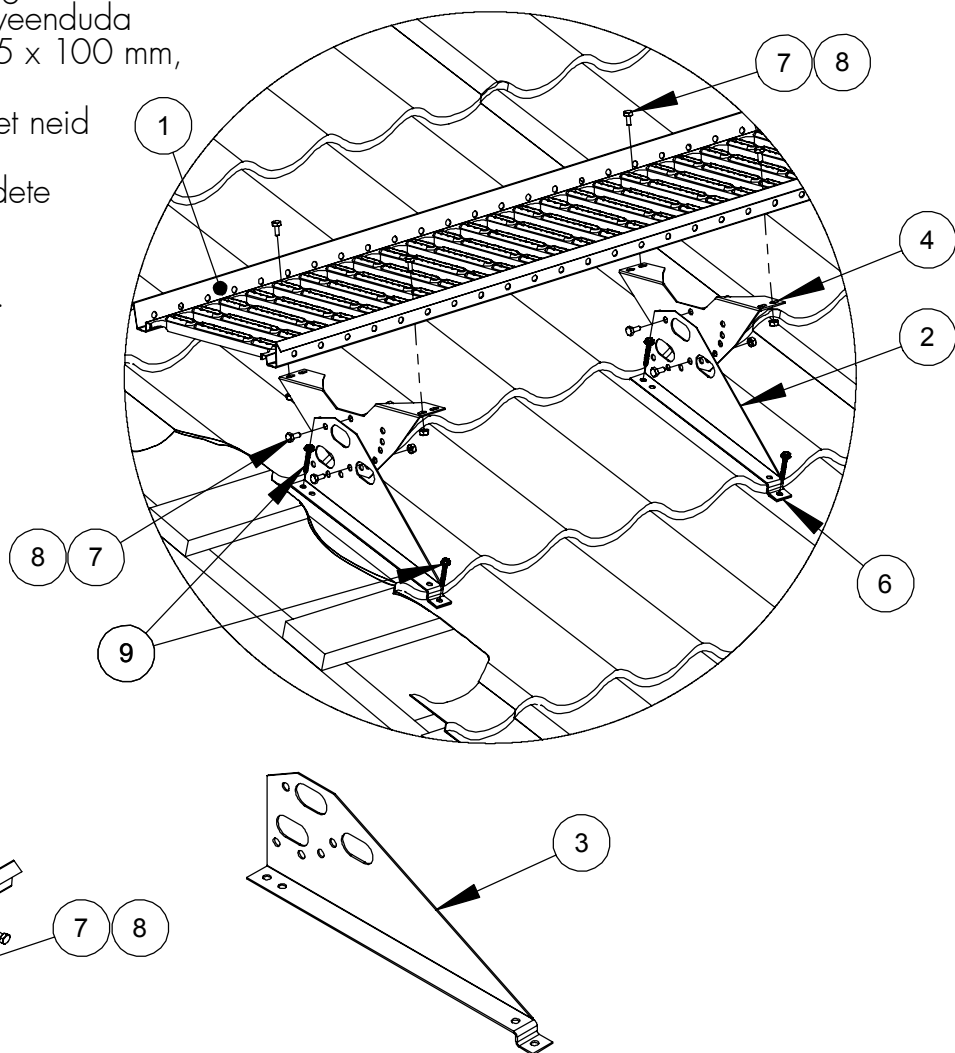

Katusesilla jätkamine jätkutükiga.  
Katusesilda võib jätkata ka ülekattega  
kahe poldi M8 x 16 ja mutri M8 abil.

NR	OSA	TOOTENR	KS9, tk 350 mm (STTE,PKS3003)	KS9, tk 400 mm (STTE400,PKS3004)	KS9, tk 350mm (STTEU)	KS9, tk 400mm (STTEU400)
1	KATUSESILD 2.97m	30030	1	1	1	1
2	KANDUR 350 mm	30120	4		4	
3	KANDUR 400 mm	30130		4		4
4	KS-ALUSRAUD 350mm	30060	4	4	4	4
5	JÄTKUTÜKK	30040	2	2	2	2
6	TIHENDUSLINT	17160	1,6 m	1,8 m	1,6 m	1,8 m
7	KUUSKANTPOLT M8 x 16	17031	22	22	22	22
8	KUUSKANTMUTTER M8	17021	22	22	22	22
9	KATUSEKRUVI 7 x 50	17271			8	8

Katusesilla standardpikkused 1,21 m, 2,47 m ja 2,97 m.

NB! Kasutada polte M8 8.8 (ISO 898).